

Casa a Casies

Dati di base

Tipologia dell'oggetto	Casa / Casa a schiera
Località	Casies
Prezzo d'acquisto	660'000 €
Superficie m	239.0
ID	IW110059

































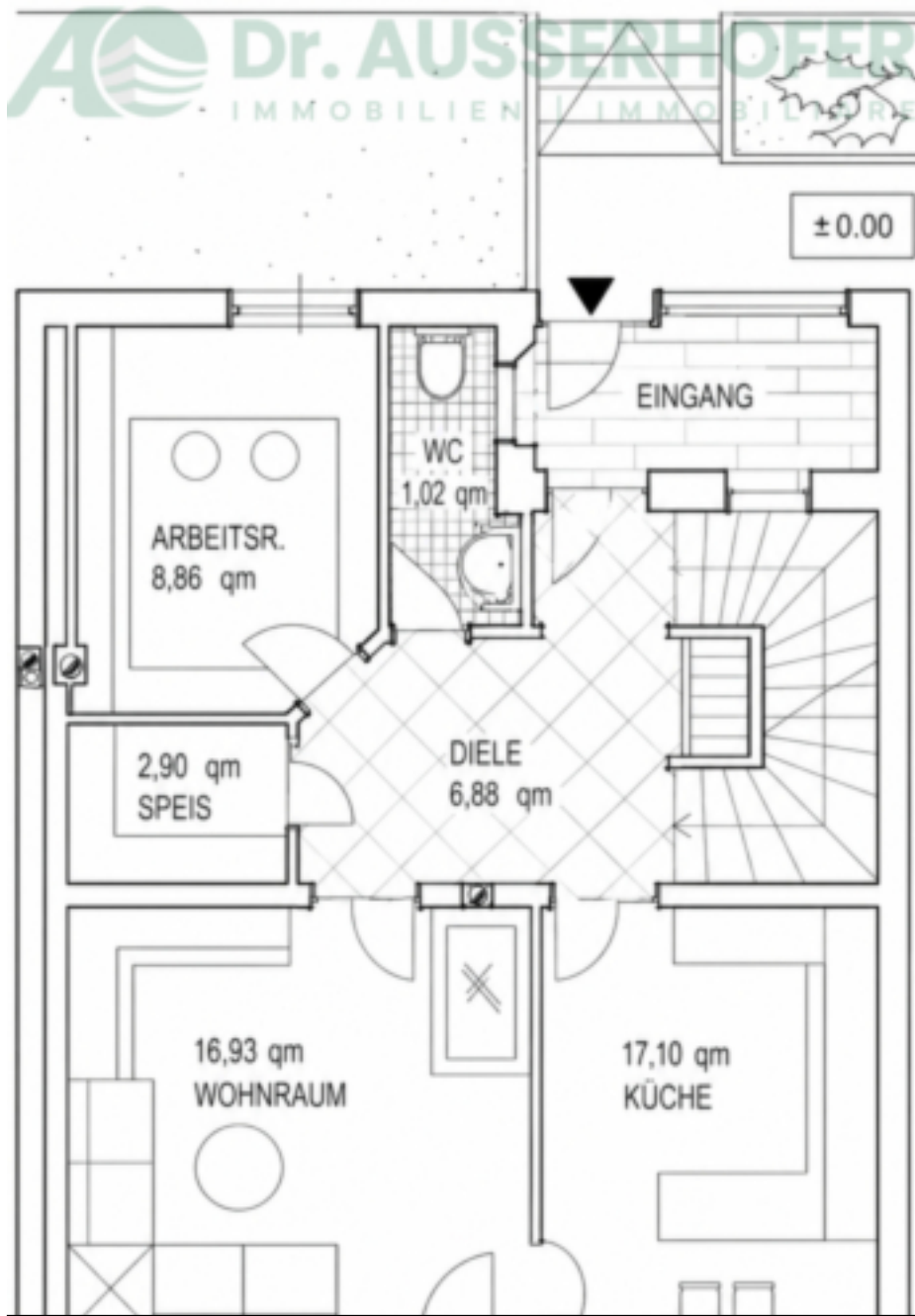

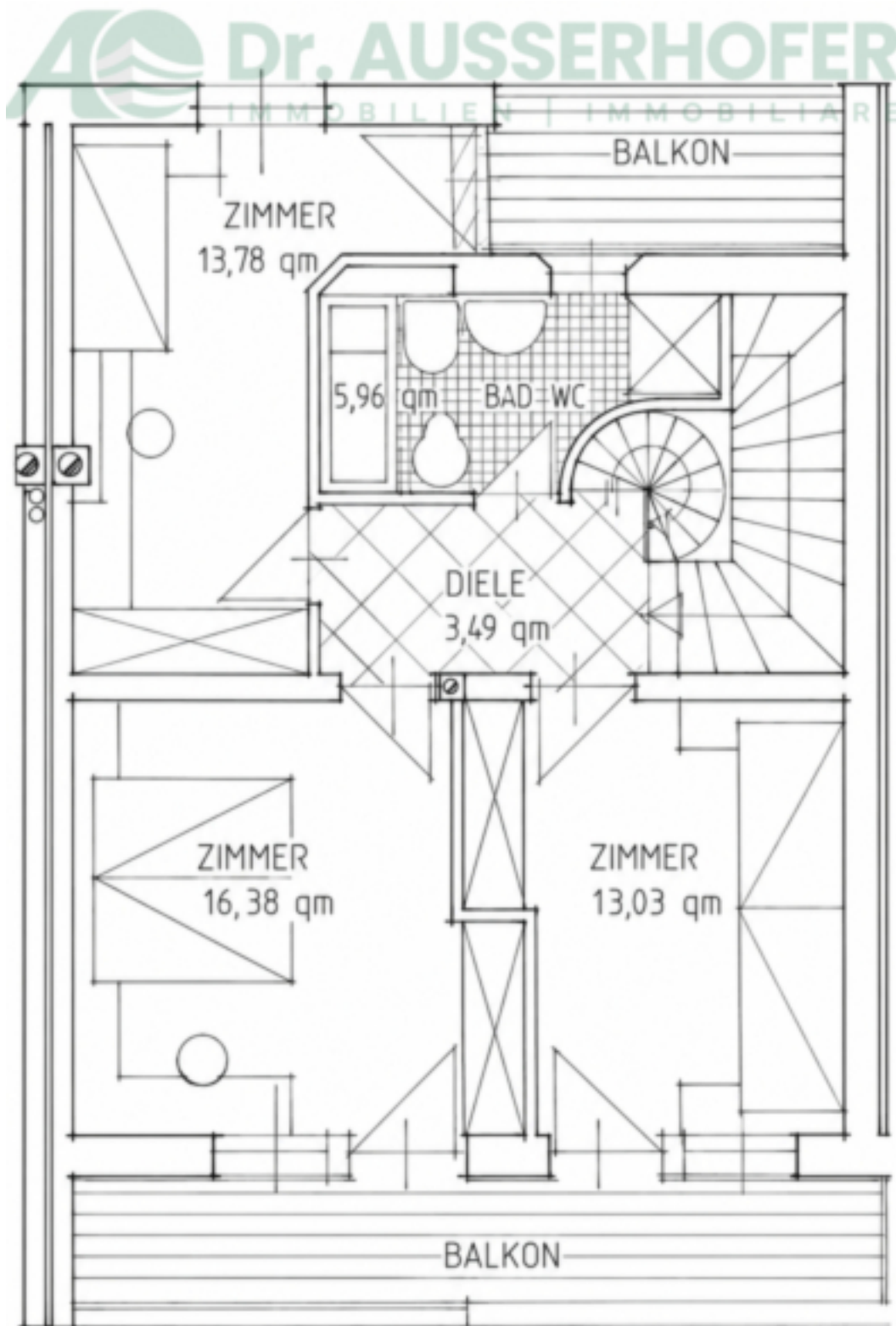

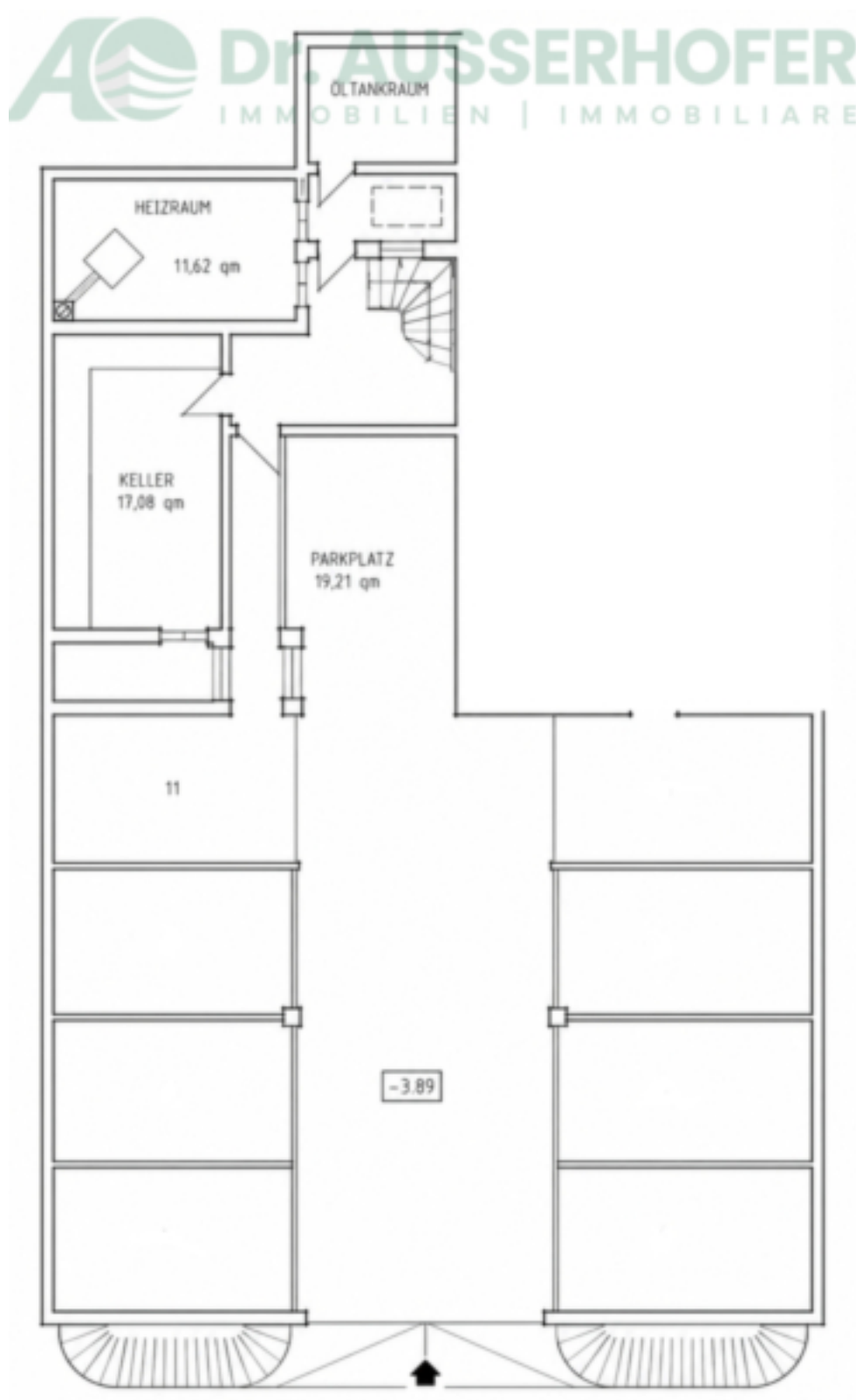

Dettagli

Prezzo d'acquisto
Superficie m

660'000 €
239.0

Superficie netta m	108.0
Camere da letto	4
Bagni	3

Arredo

Usa giardino	
Ammobiliato	Semi ammobiliato
Riscaldamento	Gasolio
Munito di cantina	Sì

Descrizione

Dieses charmante und sehr gepflegte Reihenhaus befindet sich in einer ruhigen Wohnlage in St. Magdalena/Gsies und überzeugt durch eine gute Raumaufteilung sowie ein behagliches Wohnambiente.

Bereits beim Betreten des Hauses empfängt Sie ein einladender Eingangsbereich mit Diele. Herzstück des Erdgeschosses bildet der helle, großzügige Wohn- und Essbereich mit integrierter Küche. Ein traditioneller Bauernofen sorgt hier für eine besonders gemütliche Atmosphäre. Von diesem Wohnbereich aus gelangen Sie direkt auf die Terrasse und zum gepflegten Garten. Ergänzt wird diese Ebene durch eine Speisekammer, einen Arbeitsraum sowie ein Tages-WC.

Im Obergeschoss stehen drei großzügige Schlafzimmer sowie ein geräumiges Badezimmer zur Verfügung. Zwei Balkone bieten einen herrlichen Blick auf die umliegende Bergwelt und schaffen zusätzliche Rückzugsorte im Freien.

Im Dachgeschoss befinden sich zwei weitere großzügige Räume und ein Bad mit Dusche/WC. Diese Ebene eignet sich ideal als Gästebereich, Hobbyraum oder für individuelle Wohnbedürfnisse.

Im Kellergeschoss befindet sich ein Whirlpool, ein Kellerraum, der Heizraum sowie eine Garage. Ein zusätzlicher Garagenstellplatz rundet das Angebot ab.

Offerenti



Agenzia Immobiliare Dott. Ausserhofer
Via Europa 15
39031 Brunico

Tel.

+39/0474/554666

Fax.

+39/0474/554359

□